



Squadra-Segnalazioni per associati ANCE

D.Lgs. 24/23 – Protezione segnalanti (whistleblower)



SQuadra per gli associati ANCE



Gratuito per gli associati ANCE



Asseverazione

Privacy

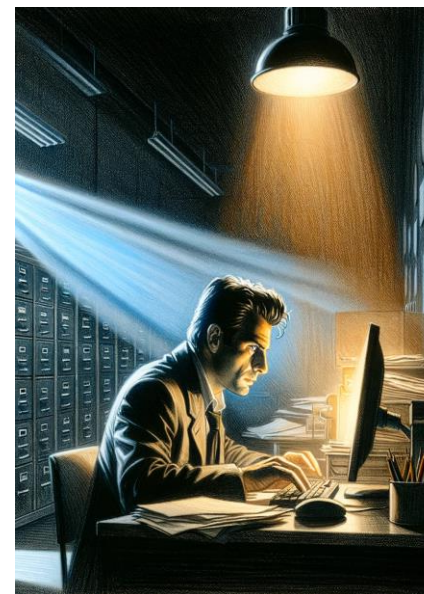
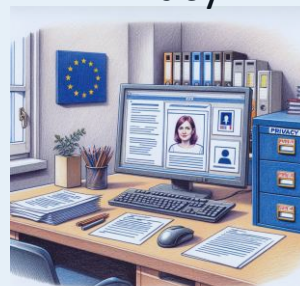

Whistleblowing

Le segnalazioni sono effettuate in forma scritta, anche **con modalità informatiche** ... [Art. 4 c.3]

*La posta elettronica ordinaria e la PEC si ritiene siano strumenti **non adeguati a garantire la riservatezza.*** [Linee Guida ANAC]



Organismi di Vigilanza a livello nazionale



Convenzioni per ANCE



Comunicazioni ordinarie

DECRETO LEGISLATIVO 10 marzo 2023, n. 24 riguarda la **protezione** delle persone che segnalano violazioni da qualunque «**danno**» contribuendo all'emersione e alla prevenzione di rischi e situazioni pregiudizievoli per l'ente e, di riflesso, per l'interesse pubblico collettivo.



È opportuno che chiunque venga a conoscenza di violazioni lo segnali direttamente nell'ambito lavorativo.

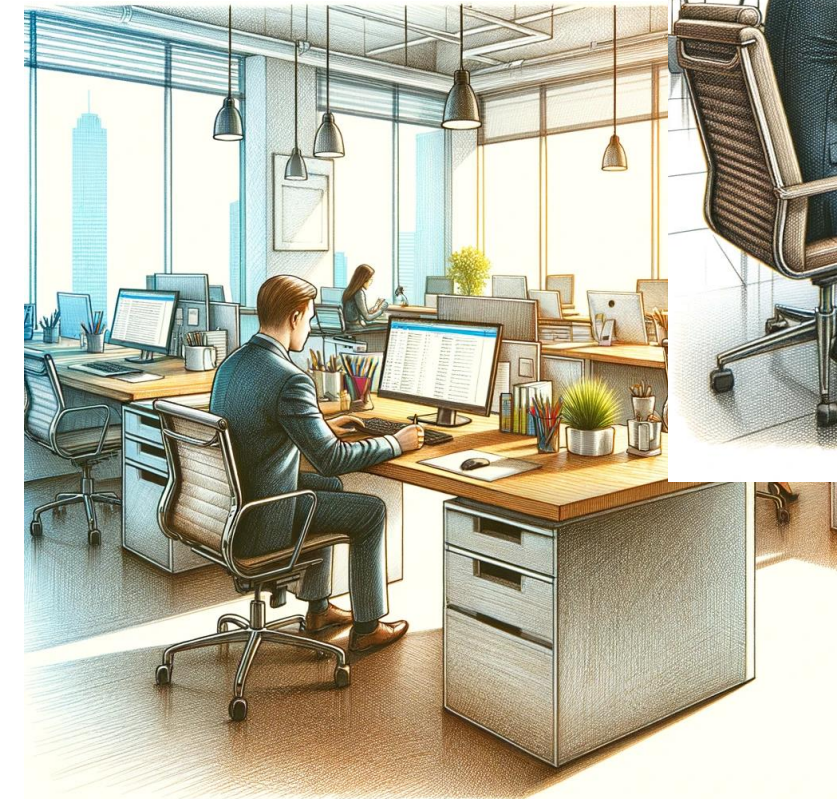

Protezione da segnalazioni «strumentali»

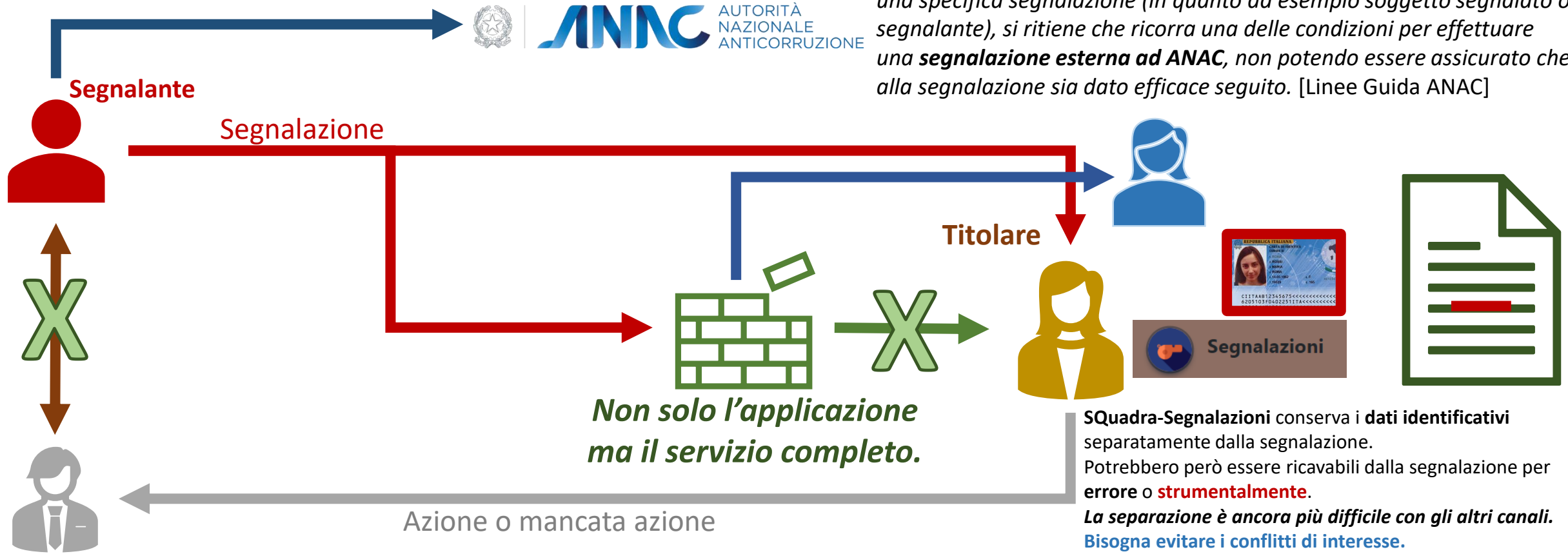

Laddove il gestore versi in un'ipotesi di **conflitto di interessi** rispetto ad una specifica segnalazione (in quanto ad esempio soggetto segnalato o segnalante), si ritiene che ricorra una delle condizioni per effettuare una **segnalazione esterna ad ANAC**, non potendo essere assicurato che alla segnalazione sia dato efficace seguito. [Linee Guida ANAC]

La persona deve solo dimostrare di aver effettuato una segnalazione e di aver subito un danno. Salvo prova contraria, il danno si presume derivato dalla segnalazione.



Gestione dei canali

Art. 4 comma2: La gestione del canale di segnalazione è affidata:



a una persona



a un ufficio interno autonomo dedicato



a un soggetto esterno

Gestore esterno

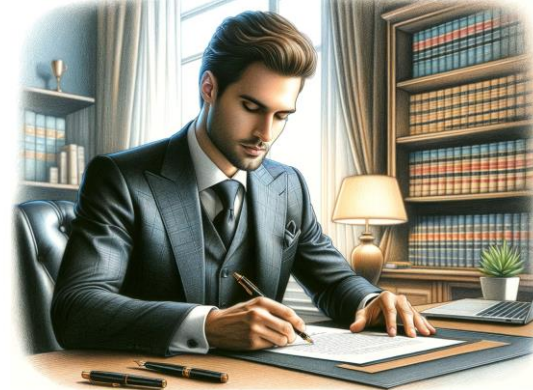

Coinvolgimento di altre strutture aziendali o anche di soggetti specializzati esterni (es. IT specialist) in considerazione delle specifiche competenze tecniche e professionali richieste. [L.G. Confindustria Pag. 19]

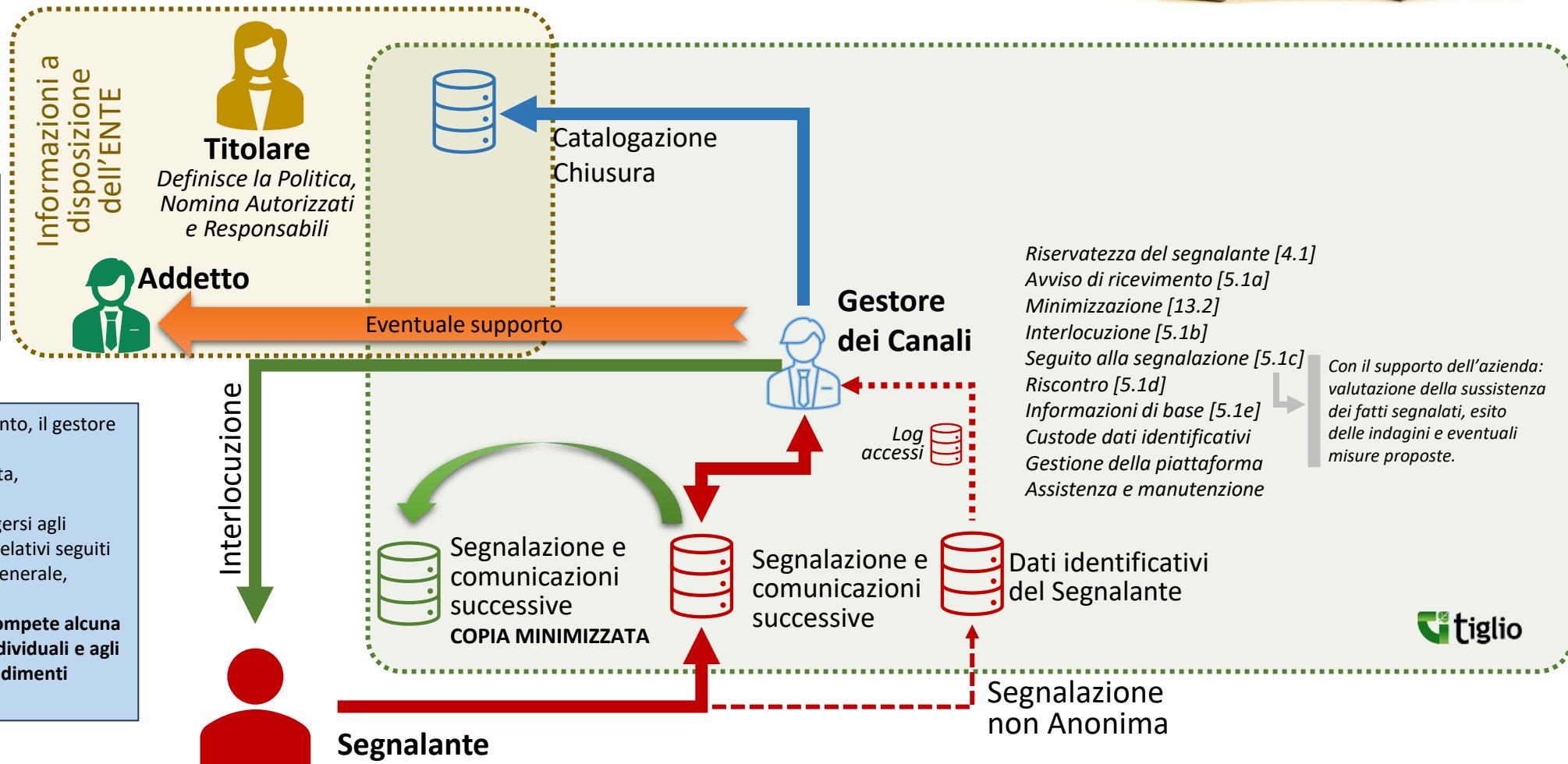

- Riservatezza del segnalante [4.1]
- Avviso di ricevimento [5.1a]
- Minimizzazione [13.2]
- Interlocazione [5.1b]
- Seguito alla segnalazione [5.1c]
- Riscontro [5.1d]
- Informazioni di base [5.1e]
- Custode dati identificativi
- Gestione della piattaforma
- Assistenza e manutenzione

Con il supporto dell'azienda: valutazione della sussistenza dei fatti segnalati, esito delle indagini e eventuali misure proposte.

Una volta completata l'attività di accertamento, il gestore della segnalazione può:

- archiviare la segnalazione perché infondata, motivandone le ragioni;
- dichiarare fondata la segnalazione e rivolgersi agli organi/funzioni interne competenti per i relativi seguiti (es. il management aziendale, Direttore Generale, ufficio legale o risorse umane).

Infatti, al gestore della segnalazione non compete alcuna valutazione in ordine alle responsabilità individuali e agli eventuali successivi provvedimenti o procedimenti conseguenti. [L.G. Confindustria Pag. 20]





Gestore esterno

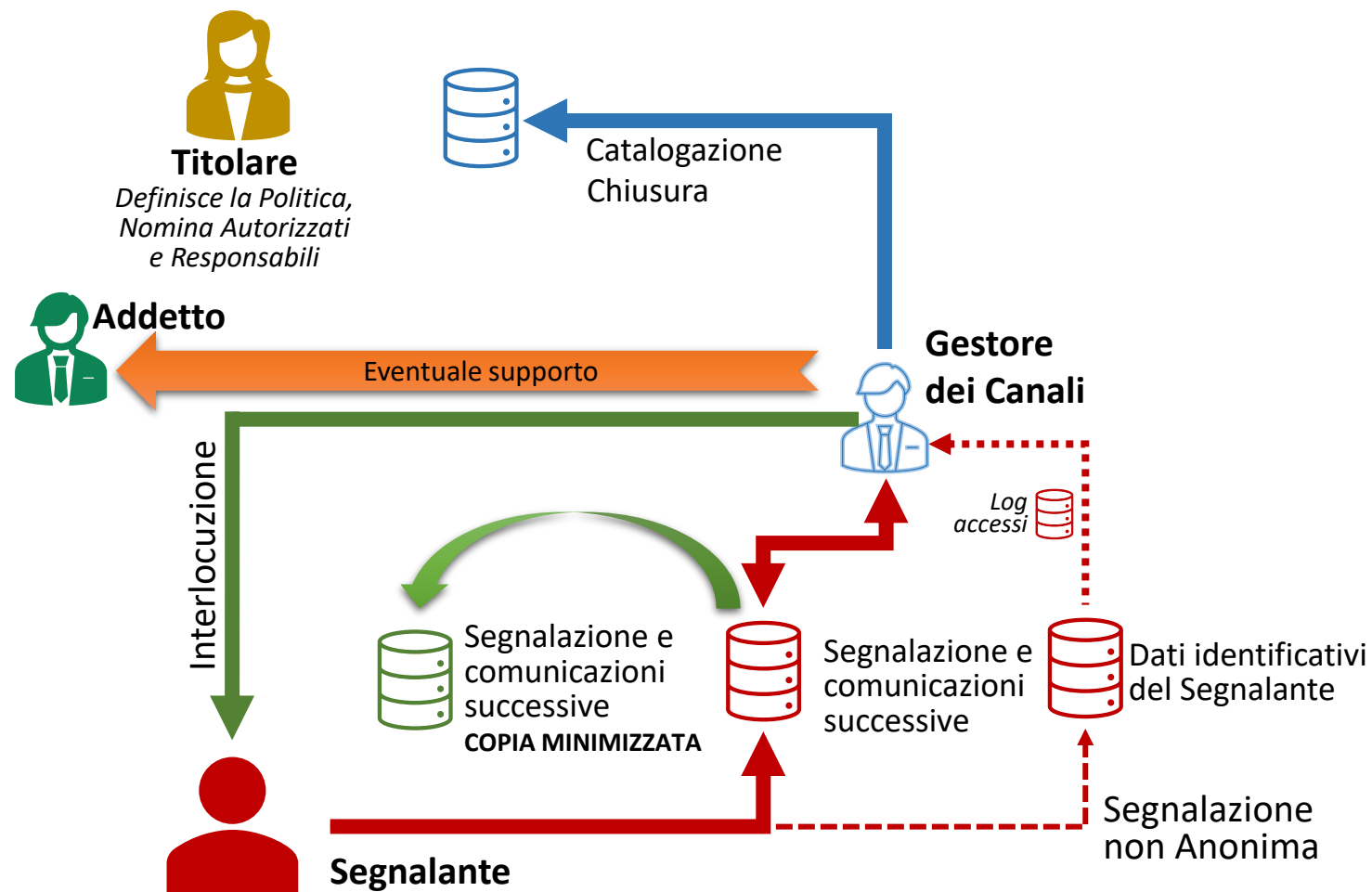



Ufficio whistleblowing

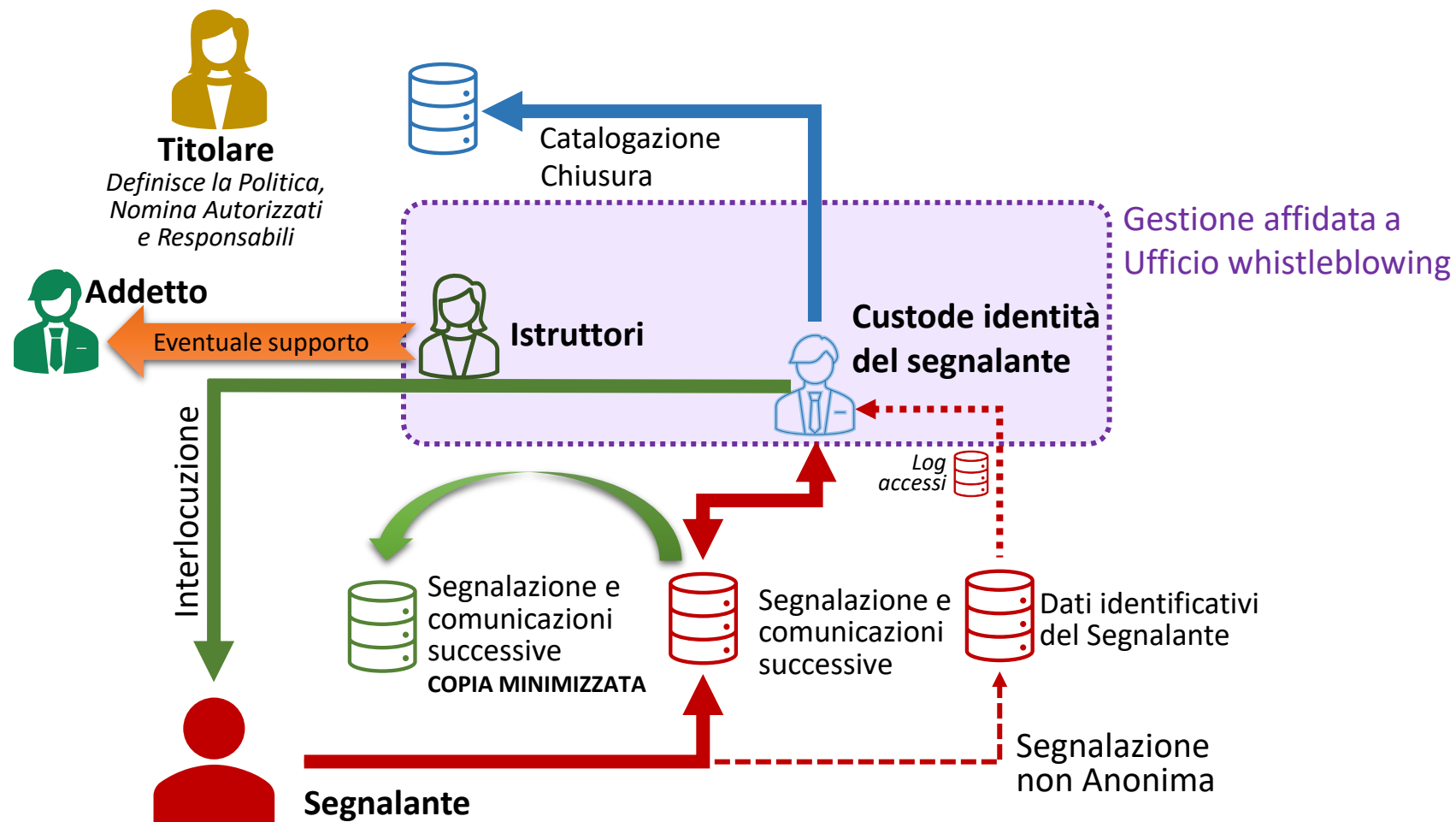



Ufficio whistleblowing

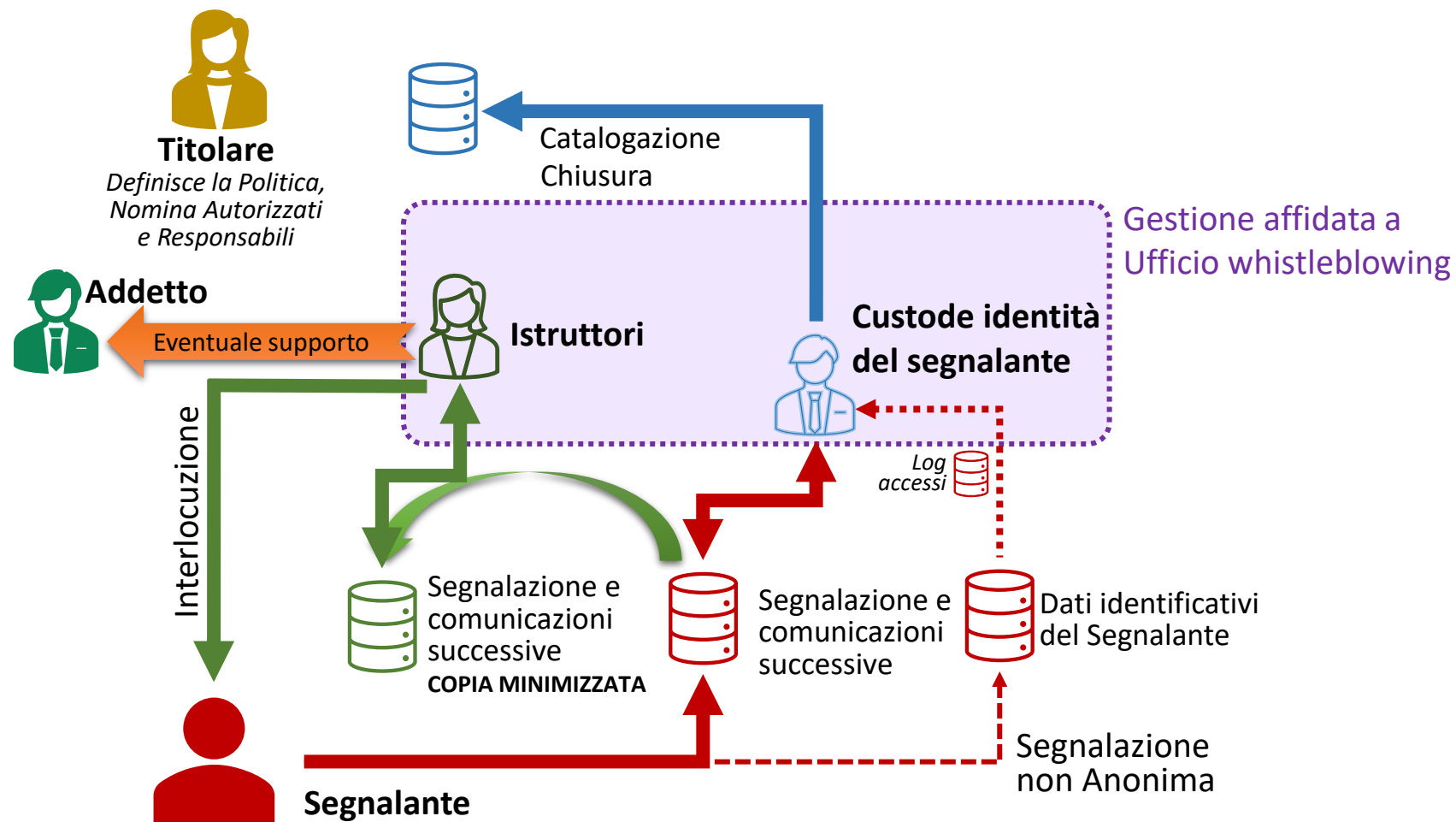



Ufficio whistleblowing

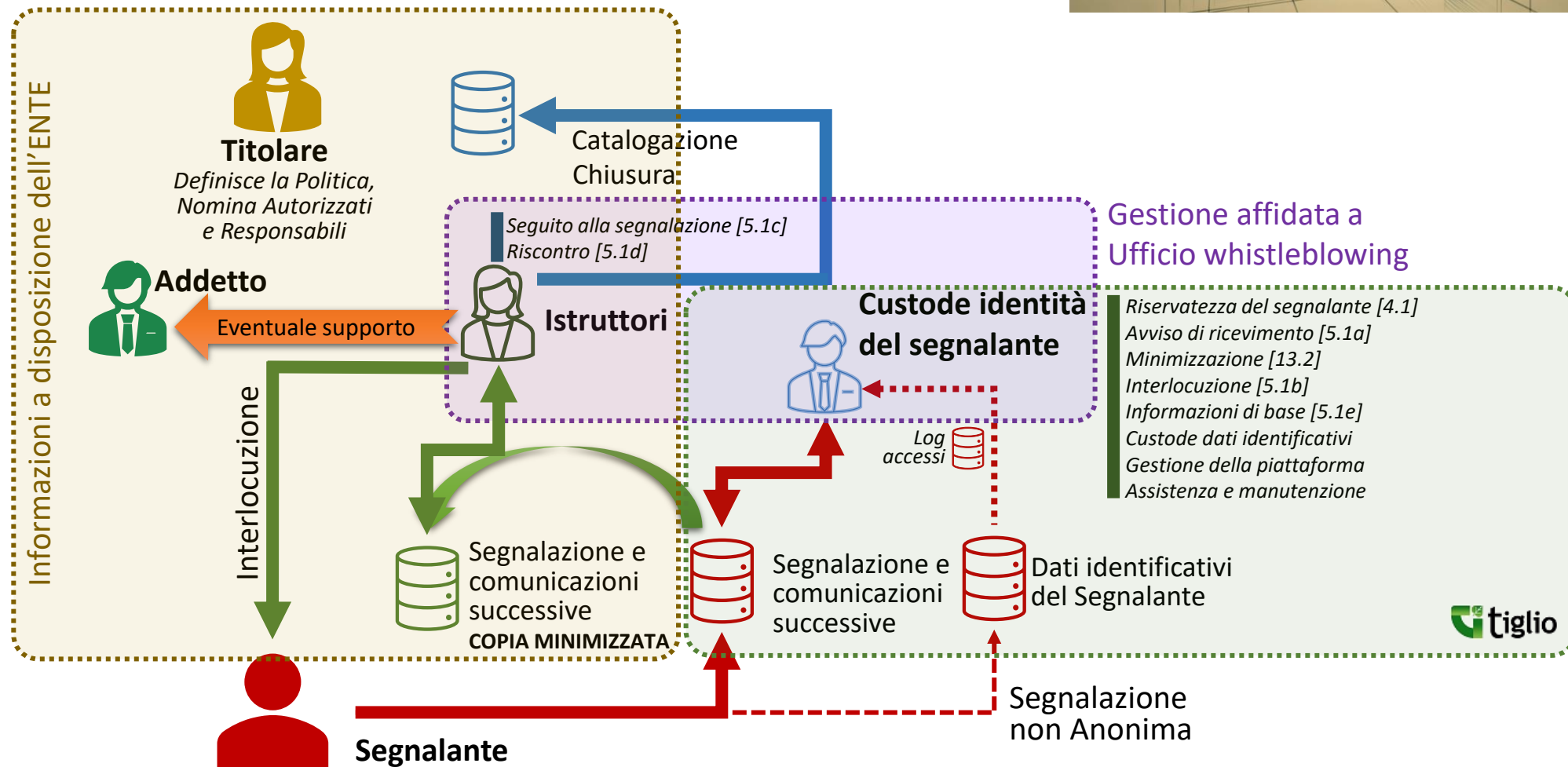



Aspetti privacy: Ruolo OdV

Parere Garante della Protezione dei Dati Personali (Maggio 2020).

L'ente, in ragione del **trattamento dei dati personali** che l'esercizio dei compiti e delle funzioni affidate all'OdV comporta (ad esempio, l'accesso alle informazioni acquisite attraverso flussi informativi), **designerà** - nell'ambito delle misure tecniche e organizzative da porre in essere in linea con il principio di accountability (art. 24 del Regolamento) - **i singoli membri dell'OdV quali soggetti autorizzati** (artt. 4, n. 10, 29, 32 par. 4 Regolamento; v. anche art. 2-quaterdecies del Codice).

Tali soggetti, in relazione al trattamento dei dati degli interessati, dovranno attenersi alle istruzioni impartite dal titolare affinché il trattamento avvenga in conformità ai principi stabiliti dall'art. 5 del Regolamento.

Il titolare sarà tenuto ad adottare le misure tecniche e organizzative idonee a garantire la protezione dei dati trattati, assicurando contestualmente all'OdV l'autonomia e l'indipendenza rispetto agli organi di gestione societaria nell'adempimento dei propri compiti secondo le modalità previste dalla citata normativa.

Si precisa che il presente parere **ha ad oggetto solo il ruolo**, ai fini privacy, che l'**OdV** assume con riferimento ai flussi di informazioni rilevanti ai sensi dell'art. 6, commi 1 e 2 del d.lgs. n. 231/2001, **rimanendo escluso il nuovo e diverso ruolo che l'organismo potrebbe acquisire in relazione alle segnalazioni effettuate nell'ambito della normativa di whistleblowing.**

D.Lgs 24/23 – Art. 13 c.6

I [Titolari] definiscono il proprio modello di **ricevimento e gestione delle segnalazioni interne**, individuando misure tecniche e organizzative idonee a garantire un livello di sicurezza adeguato agli specifici rischi derivanti dai trattamenti effettuati, sulla base di una valutazione d'impatto sulla protezione dei dati, e disciplinando il rapporto con **eventuali fornitori esterni che trattano dati personali per loro conto ai sensi dell'articolo 28.**

Designazione Autorizzato in qualità di membro dell'OdV

Premessa

Il D.Lgs. 24/23 riguardante la protezione delle persone che segnalano violazioni prevede che vengano attivati canali di segnalazione che garantiscano la riservatezza dell'identità della persona segnalante, della persona coinvolta e della persona comunque menzionata nella segnalazione, nonché del contenuto della segnalazione e della relativa documentazione.

La gestione dei canali di segnalazione è affidata a personale specificamente formato.

Il Regolamento Europeo (2016/679) relativo alla protezione delle persone fisiche con riguardo al trattamento dei dati personali, nonché alla libera circolazione di tali dati (di qui in poi GDPR), prevede, fra l'altro, che:

- Il titolare del trattamento deve mettere in atto misure tecniche e organizzative adeguate a garantire, ed essere in grado di dimostrare, che il trattamento è effettuato conformemente al presente regolamento (Art. 24 comma 1).
- Il titolare mette in atto politiche adeguate in materia di protezione dei dati (Art. 24 comma 2).
- Le persone autorizzate al trattamento dei dati personali si siano impegnate alla riservatezza (Art. 28 comma 3/b).
- Tenendo conto dello stato dell'arte e dei costi di attuazione, nonché della natura, dell'oggetto, del contesto e delle finalità del trattamento, devono essere messe in atto misure tecniche e organizzative adeguate a garantire un livello di sicurezza adeguato al rischio (Art. 32 del GDPR e Art. 2-quaterdecies del D.Lgs. n. 196/03 c.c.m dal D.lgs. n. 101/2018).

Trattamento dei dati.

Per «trattamento» si intende qualsiasi operazione o insieme di operazioni, compiute con o senza l'ausilio di processi automatizzati e applicate a dati personali o insiemi di dati personali, come la raccolta, la registrazione, l'organizzazione, la strutturazione, la conservazione, l'adattamento o la modifica, l'estrazione, la consultazione, l'uso, la comunicazione mediante trasmissione, diffusione o qualsiasi altra forma di messa a disposizione, il raffronto o l'interconnessione, la limitazione, la cancellazione o la distruzione.

Designazione

In funzione della Sua esperienza, capacità ed affidabilità che forniscono idonea garanzia del pieno rispetto delle vigenti disposizioni in materia di trattamento, ho compreso il profilo relativo alla sicurezza, ed in base alla formazione specifica fornita sulle modalità di utilizzo dei canali di segnalazione, si procede a designare l'Autorizzato al trattamento dei dati relativi alle segnalazioni.

Accordo in merito al Trattamento di dati personali Per la gestione delle Segnalazioni
(Ai sensi dell'art. 28 del Regolamento UE n. 679/2016)

Clausole contrattuali tipo
(In base alle Clausole Tipo pubblicate il 7/6/2021 sulla Gazzetta ufficiale dell'Unione europea)

SEZIONE I

Clausola 1 - Scopo e ambito di applicazione

a) Scopo delle presenti clausole contrattuali tipo (di seguito «clausole») è garantire il rispetto dell'articolo 28, paragrafi 3 e 4, del regolamento (UE) 2016/679 del Parlamento europeo e del Consiglio, del 27 aprile 2016, relativo alla protezione delle persone fisiche con riguardo al trattamento dei dati personali, nonché alla libera circolazione di tali dati e che abroga la direttiva 95/46/CE (regolamento generale sulla protezione dei dati).

b) I titolari del trattamento e i responsabili del trattamento di cui all'allegato 1 hanno accettato le presenti clausole al fine di garantire il rispetto dell'articolo 28, paragrafi 3 e 4, del regolamento (UE) 2016/679.

c) Le presenti clausole si applicano al trattamento dei dati personali specificato all'allegato II.

d) Gli allegati da I a III costituiscono parte integrante delle clausole.

e) Le presenti clausole lasciano impregiudicati gli obblighi cui è soggetto il titolare del trattamento a norma del regolamento (UE) 2016/679.

f) Le presenti clausole non garantiscono, di per sé, il rispetto degli obblighi connessi ai trasferimenti internazionali conformemente al capo V del regolamento (UE) 2016/679.

Clausola 2 - Invariabilità delle clausole

a) Le parti si impegnano a non modificare le clausole se non per aggiungere o aggiornare informazioni negli allegati.

b) Ciò non impedisce alle parti di includere le clausole contrattuali tipo stabilite nelle presenti clausole in un contratto più ampio o di aggiungere altre clausole o garanzie supplementari, purché queste non contraddicano, direttamente o indirettamente, le presenti clausole o ledano i diritti o le libertà fondamentali degli interessati.

Clausola 3 - Interpretazione

a) Quando le presenti clausole utilizzano i termini definiti, rispettivamente, nel regolamento (UE) 2016/679, tali termini hanno lo stesso significato di cui al regolamento interessato.

Minimizzazione





Integrità della segnalazione

Se per la segnalazione si utilizza una linea telefonica registrata o un altro sistema di messaggistica vocale registrato, la segnalazione, previo consenso della persona segnalante, è documentata a cura del personale addetto mediante registrazione su un dispositivo idoneo alla conservazione e all'ascolto oppure mediante trascrizione integrale. **In caso di trascrizione, la persona segnalante può verificare, rettificare o confermare il contenuto della trascrizione mediante la propria sottoscrizione.** [Art. 14 co.2]

I dati personali che manifestamente non sono utili al trattamento di una specifica segnalazione non sono raccolti o, se raccolti accidentalmente, sono cancellati immediatamente. [Art. 13 co.2]

Nel caso in cui sia palese l'assoluta irrilevanza rispetto alla vicenda segnalata di parti della segnalazione, che contengono dati personali, ai sensi dell'art. 13, co. 2, tali parti saranno oggetto di "oscuramento" (equivalente a cancellazione logica) e non utilizzati per le successive attività di istruttoria. Nell'eventualità di trasmissione a terzi, la segnalazione dovrà essere epurata da elementi ritenuti non significativi o utili. [Linee Guida ANAC]



Minimizzazione / Integrità

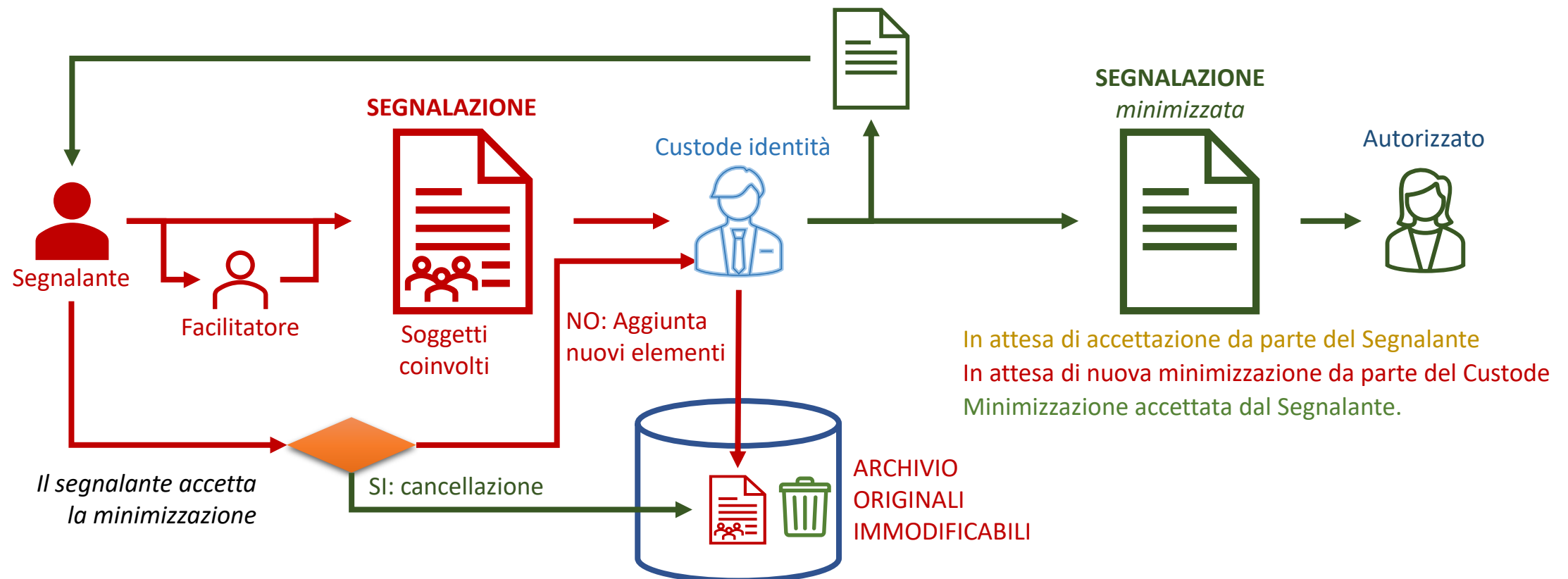

Canali interni



Scritto informatico

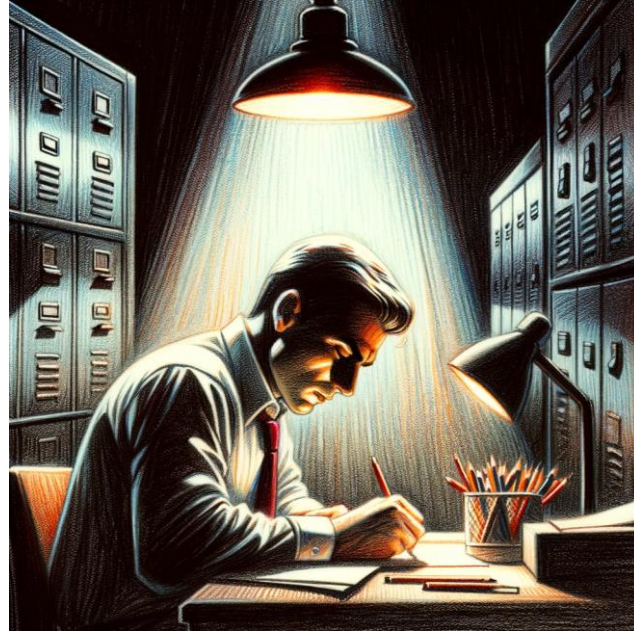

Scritto cartaceo

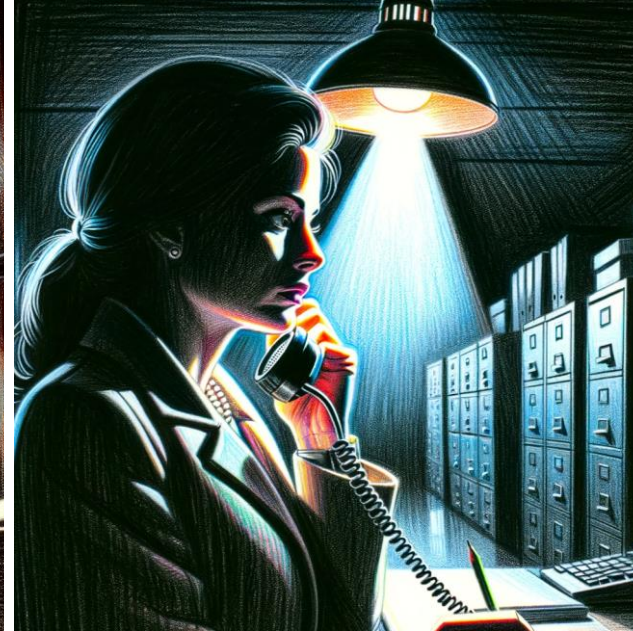

Orale

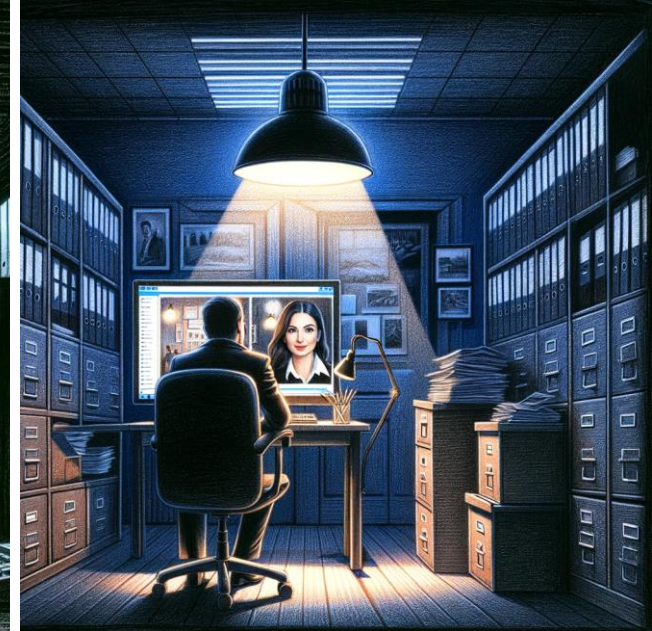

Incontro diretto

Scritto informatico



Ingresso al canale

Canale interno per le segnalazioni (ai sensi del D.Lgs. 24/23)

Questo canale permette a **chiunque di comunicare con l'Ente** sulla base della *Politica per la gestione delle segnalazioni* consultabile dal bottone "Politica" presente in basso.
ATTENZIONE: Questo canale non deve essere utilizzato per emergenze! In caso di pericolo immediato bisogna contattare le autorità competenti.



Nuova segnalazione

Identificativo	Password
<input type="text"/>	<input type="password"/>
Password o Codice dimenticati?	

Controllo segnalazione

Modalità per
effettuare le
Segnalazioni

Politica per le segnalazioni
e procedura aziendale

Istruzioni

Informativa privacy

Politica

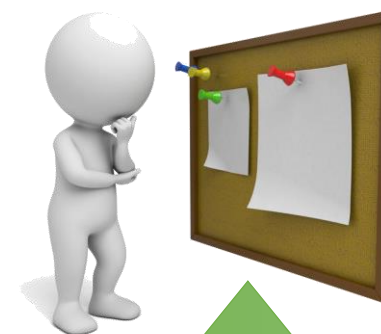



Nuova Segnalazione - Segnalante

Desideri rimanere anonimo? ↩ Indietro

Nome e cognome* Numero di telefono* Indirizzo email*

Desidero utilizzare questo indirizzo per ricevere una mail ogni volta che viene inserita una comunicazione relativa alla segnalazione

Accetto che i miei dati identificativi siano rilevati qualora siano indispensabili per un procedimento disciplinare.

Informazioni su possibili procedimenti disciplinari.

Possibilità di informazioni sulla presenza di nuove comunicazioni (nessuna informazione trasmessa via mail).

Controllo sul Dominio con esclusione di quelli «Aziendali»

«... l'avviso potrebbe pregiudicare la tutela della riservatezza dell'identità della persona segnalante.» [Linee Guida ANAC]

Desideri rimanere anonimo?

Le segnalazioni anonime verranno prese in considerazioni solo se adeguatamente circostanziate e rese con dovizia di particolari, tali da far emergere fatti e situazioni relazionandoli a contesti determinati. Il Segnalante che decide di rimanere anonimo potrà comunque "dialogare" tramite la presente piattaforma rimanendo così aggiornato sullo stato della segnalazione, secondo le modalità indicate nel documento denominato "Istruzioni". Si comunica peraltro che, nel caso di segnalazioni anonime, il codice identificativo della segnalazione e la password, qualora dimenticate, non potranno essere recuperate.

In ogni caso, anche qualora Lei decidesse di fornire i propri riferimenti, **essi non verranno comunque resi noti né al gestore del presente canale, né all'ente se non in casi particolari**



Nuova Segnalazione - Elementi

Rapporto con l'ente*

Titolo della segnalazione*

Descrizione della segnalazione*

Soggetti/Enti coinvolti contattabili per richiedere ulteriori informazioni, senza pregiudicare le riserve della verifica della segnalazione

Soggetti che non si desidera siano coinvolti nell'analisi della segnalazione

 **Aggiungi Allegati**

Dipendente - I lavoratori subordinati.
Collaboratore - I lavoratori autonomi e i titolari di un rapporto di collaborazione, che svolgono la propria attività lavorativa presso l'Ente.
Fornitore - I lavoratori o i collaboratori dei fornitori dell'Ente.
Professionista - I liberi professionisti e i consulenti che prestano la propria attività presso l'Ente.
Stagista - I volontari e i tirocinanti, retribuiti e non retribuiti, che prestano la propria attività presso l'Ente.
Amministratore - Gli azionisti e le persone con funzioni di amministrazione, direzione, controllo, vigilanza o rappresentanza, anche qualora tali funzioni siano esercitate in via di mero fatto, presso l'Ente.

Possibilità di definire eventuali soggetti che non devono essere coinvolti nella gestione della segnalazione



Codice Univoco

Limite ai tentativi di
ingressi giornalieri errati

Possibilità di definire un codice
facilmente memorizzabile

Canale interno per le segnalazioni (ai sensi del D.Lgs. 24/23)

Questo canale permette a chiunque di comunicare con l'Ente sulla base della *Politica per la gestione delle segnalazioni* consultabile dal bottone "Politica" presente in basso.
ATTENZIONE: Questo canale non deve essere utilizzato per emergenze! In caso di pericolo immediato bisogna contattare le autorità competenti.



Nuova segnalazione

Identificativo Password
Password o Codice dimenticati?

Controllo segnalazione

Istruzioni

Informativa privacy

Politica

Codice segnalazione*

Password*

Verifica password*

Ho memorizzato il **codice della segnalazione** e la password. Ho compreso che per la riservatezza non potrò recuperare il codice in altro modo. Ho scelto il **codice della segnalazione** senza nessun riferimento a dati personali (qualora presenti il Gestore del canale sarà costretto ad **eliminare la segnalazione**) *

Premendo **INVIA SEGNALAZIONE** questa verrà gestita in modo sicuro. Ritornando sul canale ed inserendo il *codice* e la *password* potrà visualizzare la risposta o eventuali domande o inviare informazioni aggiuntive.

Acconsento a che i miei dati personali possono essere trattati allo scopo di indagare e gestire la mia segnalazione in conformità con l'informativa sulla privacy che ho letto e accettato.*

Ho compreso che è opportuno **non inserire riferimenti alla mia identità** nella segnalazione ed eventualmente rimuoverli o oscurarli da eventuali allegati. È, inoltre, opportuno **limitare al massimo i riferimenti a dati personali di terzi** non necessari per la comprensione della segnalazione. Ho compreso che **rimarrò personalmente responsabile dell'eventuale contenuto diffamatorio delle comunicazioni.** *

[Informativa Privacy](#)

INVIA SEGNALAZIONE

Richiesta di minimizzare i dati.

Controllo minimizzazione

Mostra aggiornamenti

Originale	Attuale
- [1] Il Rag. Rossi ha rapporti inopportuni con alcuni fornitori. Nello specifico io, BIANCHI GIOVANNI, l'ho visto mentre, con la scusa di accompagnare la figlia non vedente, si recava negli uffici della ditta VERDI S.p.A.. dalla quale usciva con una busta che evidentemente conteneva del denaro.	+ [1] Il Rag. Rossi ha rapporti inopportuni con alcuni fornitori. Nello specifico l'ho visto mentre, con una scusa, si recava negli uffici della ditta VERDI S.p.A.. dalla quale usciva con una busta che evidentemente conteneva del denaro.

Chiudi

26. Prova023 (Corruzione all'ufficio acquisti) Segnalante: **Anonimo** Ultimo accesso Autorizzati: **MAI** - In attesa

[1] Il Rag. Rossi ha rapporti inopportuni con alcuni fornitori. Nello specifico io, BIANCHI GIOVANNI, l'ho visto mentre, con la scusa di accompagnare la figlia non vedente, si recava negli uffici della ditta VERDI S.p.A.. dalla quale usciva con una busta che evidentemente conteneva del denaro.

Vocale.wav

26/07/23: Segnalante

[1] Il Rag. Rossi ha rapporti inopportuni con alcuni fornitori. Nello specifico l'ho visto mentre, con una scusa, si recava negli uffici della ditta VERDI S.p.A.. dalla quale usciva con una busta che evidentemente conteneva del denaro.

26/07/23: Gestore

Minimizzazione accettata



Accetto la minimizzazione delle informazioni da me inserite che il Gestore ha provveduto ad effettuare per evitare l'utilizzo di dati personali non indispensabili. In caso contrario è necessario indicare quali informazioni devono essere aggiunte nel campo sottostante.

Prima di fornire altre informazioni è necessario valutare la minimizzazione della precedente











0/2000

INVIA

Minimizzazione non accettata



Interlocuzione

Icona	Significato
	Avviso di ricevimento della segnalazione.
	Comunicazione del Segnalante. Visibile unicamente da Segnalante e dal Gestore.
	Minimizzazione proposta dal Gestore.
	Minimizzazione non accettata dal Segnalante.
	Minimizzazione accettata dal Segnalante.
	Minimizzazione non necessaria.
	Minimizzazione decisa dal Gestore.
	Richieste di chiarimenti formulate dall'Istruttore/Addetto.
	Richiesta del Gestore riservata al solo Segnalante. Visibile solo dal Segnalante e dal Gestore.
	Risposta del Segnalante alla richiesta riservata del Gestore. Visibile solo dal Segnalante, Gestore.
	Informazione per il Segnalante che il Gestore ha avuto accesso ai dati identificativi.

AVVISO DI RICEVIMENTO. La ringraziamo per la Segnalazione che sarà trattata garantendo la Sua riservatezza.
01/06/23: Gestore

[Minimizzazione 1] Testo con la prima ipotesi di minimizzazione (Minimizzazione non accettata dal segnalante) **Valutazione segnalante:** *Richiesta di aggiungere altri elementi erroneamente minimizzati.*

02/06/23: Gestore



Prima richiesta di chiarimenti
05/06/23: OdV (!)

[Minimizzazione 1] Testo con seconda ipotesi di minimizzazione (Minimizzazione accettata) **Valutazione segnalante:** *Accettazione della nuova minimizzazione*



07/06/23: Gestore

Risposta alle richieste dell'autorizzato (OdV). (Minimizzazione non necessaria)



08/06/23: Gestore



Seconda richiesta di chiarimenti.
09/06/23: OdV (!)

Sollecito chiarimenti.
19/06/23: OdV (!)

Chiarimenti per l'autorizzato (OdV). **VISIBILE SOLO DAL GESTORE DEL CANALE**

23/06/23: Segnalante



Richiesta di chiarimenti riservata al Segnalante.
26/06/23: Gestore

Chiarimenti riservati del Segnalante al Gestore.

27/06/23: Segnalante

Minimizzazione da parte del Gestore. (Minimizzazione non accettata dal segnalante) **Valutazione segnalante:** *Minimizzazione non accettata.*

28/06/23: Gestore

Nuova comunicazione con il segnalante.
29/06/23: OdV (!)

Minimizzazione decisa dal Gestore per rispettare l'obbligo di non trattare dati personali non necessari. (Minimizzazione decisa dal Gestore per rispettare la cancellazione dei dati non necessari)

30/06/23: Gestore

I DATI IDENTIFICATIVI DEL SEGNALANTE sono stati acquisiti per: Motivazioni dell'accesso ai dati identificativi del Segnalante da parte del Gestore.
03/07/23: Custode Anagrafiche

Scritto cartaceo



Interlocuzione scritta (non informatica)

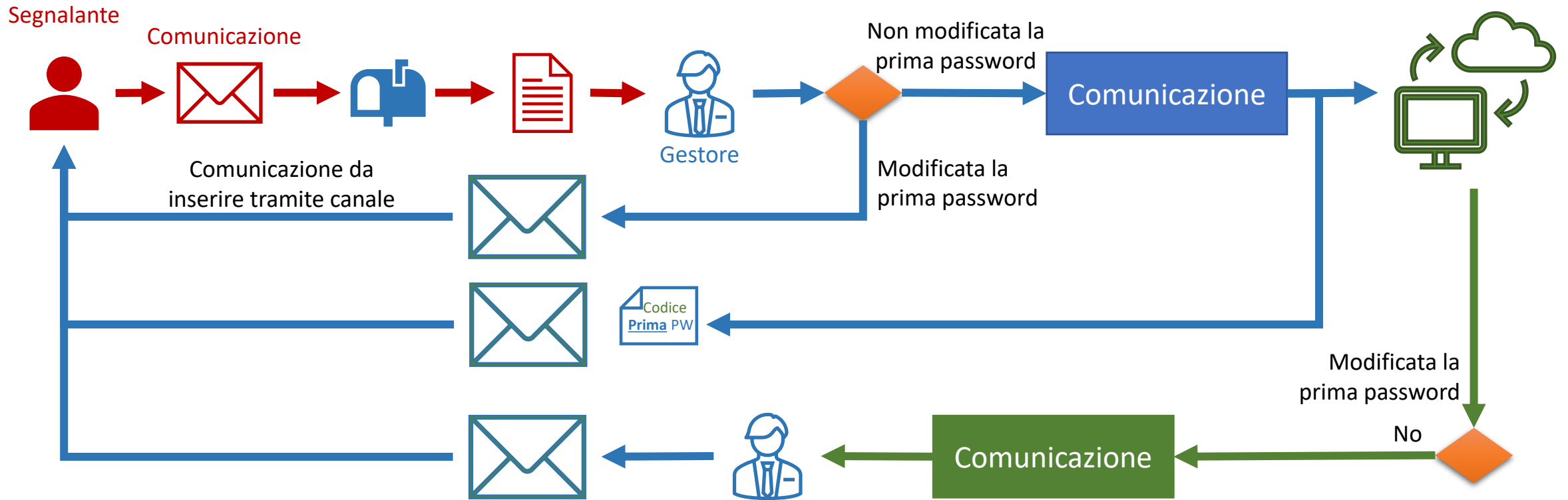

Orale





Forma orale

Le segnalazioni interne in forma orale sono effettuate attraverso linee telefoniche o sistemi di messaggistica vocale [Art. 4.3]

*[Linee guida ANAC] ... il legislatore ha introdotto nuove e **ulteriori modalità** di presentazione della segnalazione, **non solo per iscritto o tramite piattaforma dedicata** ma anche oralmente, ad esempio mediante **linea telefonica gratuita** o, in alternativa, con **altro sistema di messaggistica vocale**.*

Lo scopo delle segnalazioni orali è permetterle a chi non ha possibilità di accesso al canale informatico.

Inserire un vocale all'interno del canale informatico o come allegato (dopo aver riempito tutti gli altri campi) non è una ulteriore modalità.

The screenshot shows a web form for reporting an event. It includes the following fields and elements:

- Data in cui si è verificato l'evento:** A date input field with a calendar icon and the placeholder "dd/mm/yyyy".
- Ora in cui si è verificato l'evento:** A time input field with a clock icon and the placeholder "hh:mm".
- Paese in cui si è verificato l'evento:** A dropdown menu with the placeholder "Seleziona Paese".
- Città in cui si è verificato l'evento:** A dropdown menu with the placeholder "Seleziona città".
- Descrizione:** A large text area with the placeholder "Cosa è successo?".
- Registrare l'audio:** A button with a microphone icon.
- Indietro:** A light blue button.
- Esamina:** A dark green button.

Inviare una segnalazione



Forma orale

Linee Guida ANAC: ... segnalare oralmente mediante linea telefonica **gratuita** ...

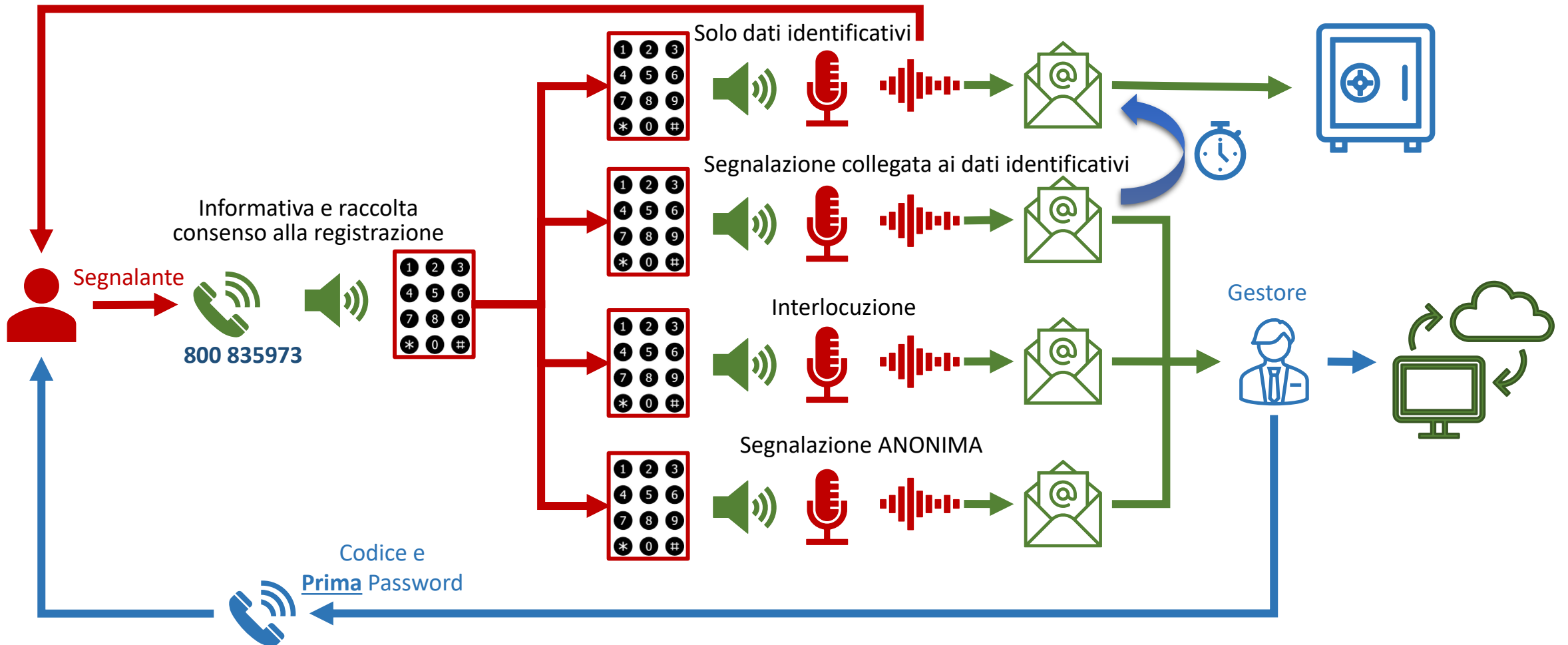

Interlocuzione in forma orale

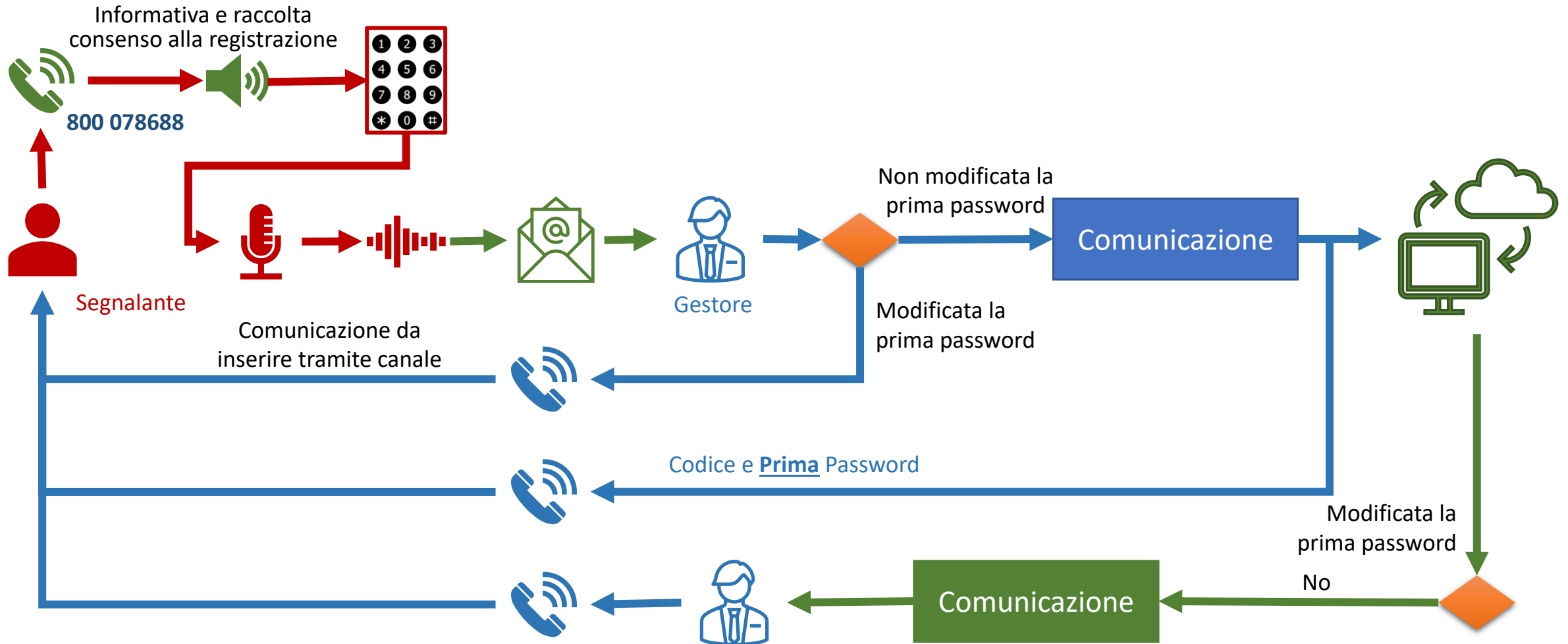

Diretto

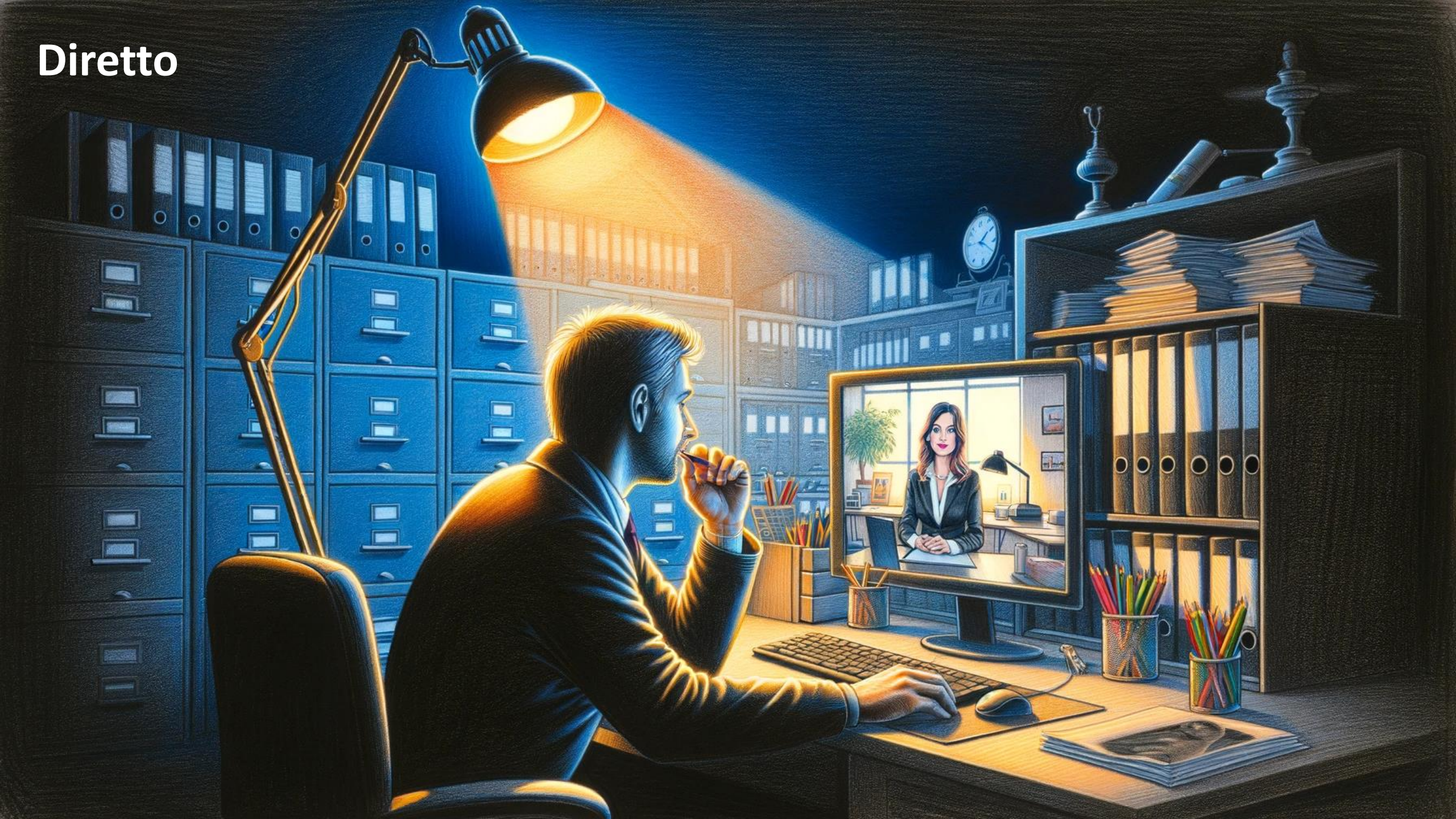



Incontro diretto

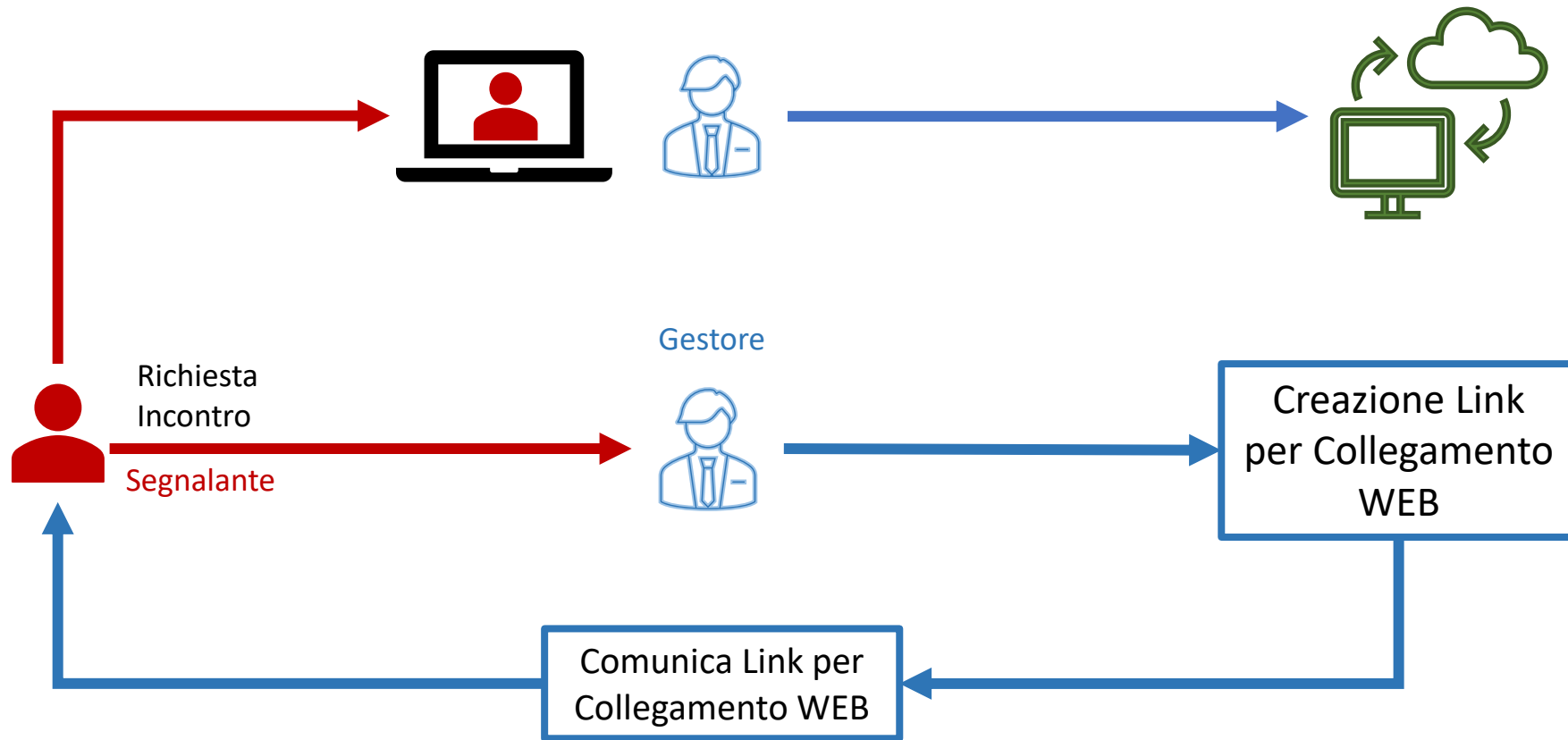

Analisi



Analisi

11 Segnalazioni

Criticita

Violazione Modello	5
Area di miglioramento	4
Penalmente rilevante	1
Non definita	1

Tipologia

Corruzione / Frode	4
Viola le norme ambientali	2
Viola diritti lavoratori	2
Conflitti di interesse	2

Periodo

Ancora in atto	4
Potenzialmente ripetibile	3
Concluso	3
Non definito	1

Processo

Produzione	3
Sistemi informativi	1
Risorse umane	1
Non definito	1

Area

Sud	3
Non definita	3
Centro	3
Nord	2

ID Ricerca: Titolo

- ▼ Problemi nei cantieri
- ▼ Problemi legati alla Sicurezza
- ▼ Segnalazione relativa ad un tentativo di corruzione
- ▼ Problemi nell'ufficio acquisto
- ▲ Segnalazione generica

Codice Univoco: **Prova021**. Canale: Cartaceo. Apertura: 01/06/23. Stato non definito

Testo inserito inizialmente dal segnalante potenzialmente con dati personali non necessari.

Segnalante: **Riservato** con uso mail, NON disponibile a rilevare i dati identificativi per provvedimenti disciplinari.

Rapporto: *Informativo*

Soggetti che non devono trattare la segnalazione: **Eventuali persone indicate dal Segnalante.**

Ultimo accesso: 26/07/23. Tentativi di accesso non riusciti dall'ultimo corretto: 0.

Non è ancora stato fornito il riscontro previsto per il 01/09/23

Il Segnalato non è ancora stato informato

Aperta

Comunicazioni: 14
- ▼ Problemi ufficio gare
- ▼ Problemi all'ufficio Commerciale
- ▼ Problemi nella partecipazione alle gare
- ▼ Problemi Privacy
- ▼ Segnalazione relativa a violazioni sulla sicurezza
- ▼ Problemi nel Cantiere

Stato

In fase di verifica	4
Non considerata perché a...	2
Richiesta ulteriori chiarime...	1
Non definito	1

Segnalante

Riservato	10
Anonimo	1

Canale

Informativo	8
Orale	2
Cartaceo	1

Riscontro

Da fornire	7
Fornito	2
Da fornire: termini superati	1
Da fornire: procrastinazione	1

Segnalato

Non informato	10
Informato	1

Chiusura

Aperta	6
Chiusa	5

Apertura

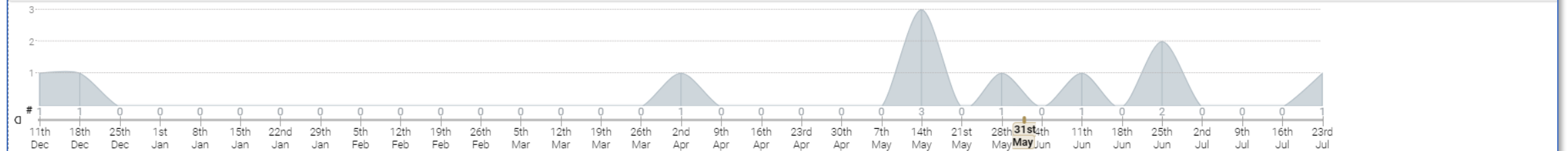

Analisi

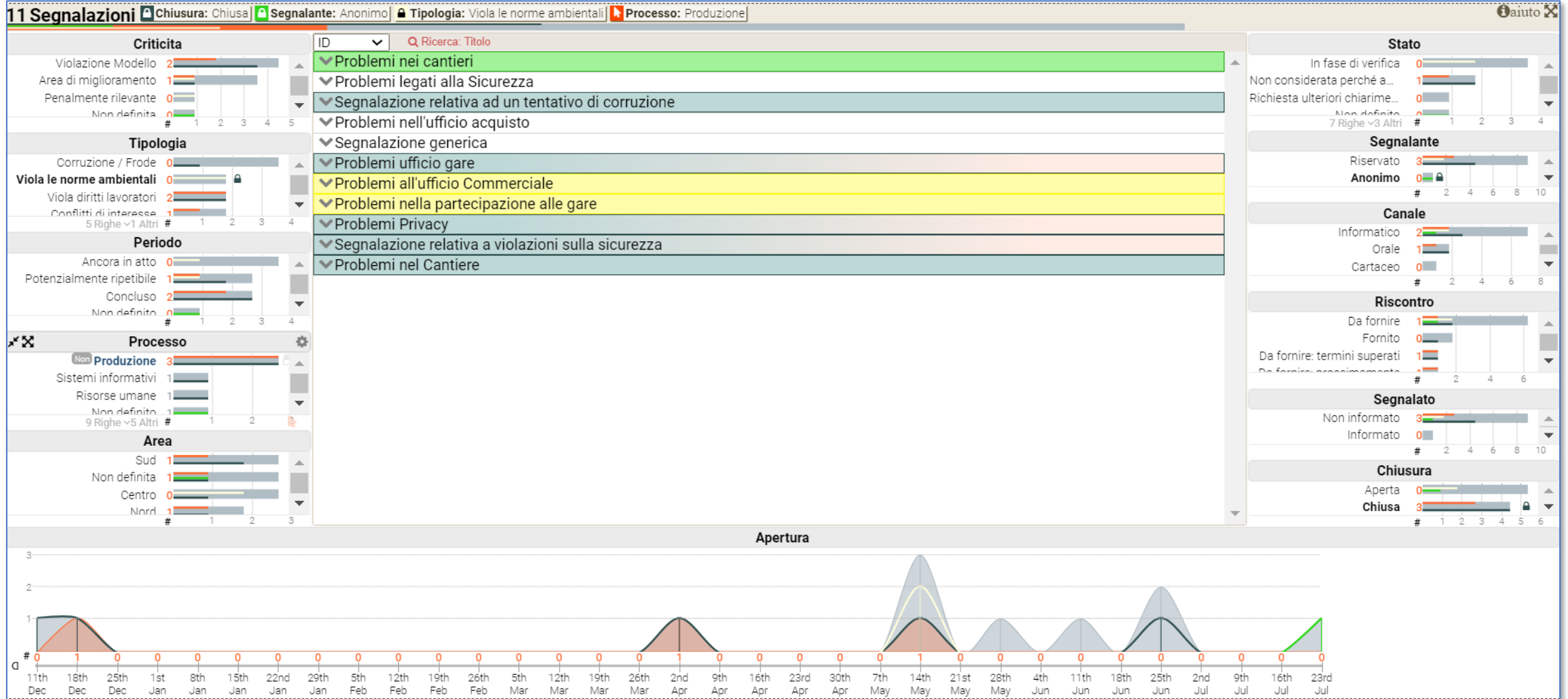

Attività da compiere





Attività

Definire la procedura per la gestione delle segnalazioni:

- Responsabile della gestione (Persona/Ufficio/Gestore esterno).
- Modalità per il coinvolgimento di altri soggetti.
- Gestione eventuali conflitti di interesse.
- Gestione segnalazioni anonime.
- Tempi di conservazione.
- Elementi necessari per la segnalazione.
- Modalità per prevenire il tracciamento.
- Iter della gestione.

Definire i canali:

- Scritto.
- Orale.

Viene fornito un documento con la Politica e la Procedura per la gestione delle segnalazioni che sarà disponibile dal Link.

Documentazione sperimentata con aziende di varie dimensioni.

- *Link specifico da richiamare dal sito aziendale.*
- *Casella Postale nazionale.*
- *Numero verde gratuito.*

Viene fornito il manuale per il segnalante che sarà disponibile dal link.

Canale interno per le segnalazioni (ai sensi del D.Lgs. 24/23)

Questo canale permette a chiunque di comunicare con l'Ente sulla base della *Politica per la gestione delle segnalazioni* consultabile dal bottone "Politica" presente in basso. **ATTENZIONE: Questo canale non deve essere utilizzato per emergenze! In caso di pericolo immediato bisogna contattare le autorità competenti.**



Nuova segnalazione

Forma di login con campi per email e password, e un bottone "Controllo segnalazione".

Istruzioni

Informativa privacy

Politica

Istruzioni operative per chi deve effettuare la segnalazione.



Attività

Canale interno per le segnalazioni (ai sensi del D.Lgs. 24/23)

Questo canale permette a chiunque di comunicare con l'Ente sulla base della *Politica per la gestione delle segnalazioni* consultabile dal bottone "Politica" presente in basso.
ATTENZIONE: Questo canale non deve essere utilizzato per emergenze! In caso di pericolo immediato bisogna contattare le autorità competenti.



Nuova segnalazione

Identificativo

Password

Password o Codice dimenticati?

Controllo segnalazione

[Istruzioni](#) [Informativa privacy](#) [Politica](#)

Comunicazione ai Sindacati
(es. osservazioni entro 10-15 gg).

Aspetti privacy:

- Valutazione d'impatto privacy (DPIA).
- Aggiornare il Registro dei trattamenti (in base alla DPIA).
- Informativa per il segnalante.
- Modifica dell'informativa agli interessati.

Vengono forniti tutti i documenti.

Viene fornita una ipotesi di comunicazione.

«Atto organizzativo» da parte
dell'organo di governo.

Viene fornita una ipotesi di verbale.



Attività

Attivazione:

*Meno di un'ora per la personalizzazione dei documenti.
Sul sito aziendale bisogna solo richiamare il LINK fornito.
Canali cartaceo e orale già operativi.*

Aggiornare il MOG:

- Parte Generale.
- Codice Etico.
- Sistema Disciplinare.

Informazione:

- Formare il personale autorizzato.
- Diffondere l'informazione sul sistema.

17/12/2023

Nomine Privacy:

- Autorizzare al trattamento dei dati.
- Stipulare i contratti con i Responsabili (esterni).

*Proposta di modifica
del Codice di
comportamento ANCE.*



*Vengono forniti i documenti sia per il personale
interno che per società esterne.*

*Vengono effettuati corsi formativi
periodici per gli associati ANCE.*



Richiesta utilizzo SQuadra-Segnalazioni

tiglio

MANUTENZIONI ▾ **MOG** ▾ SG ▾ PRIVACY ▾ VARIE ▾

- MOG Approvato >
- Attività dell'ODV >
- Analisi dei Rischi >
- Segnalazioni (Whistleblowing)**

ABSS_Richieste_Azi Richiesta utilizzo SQuadra-Segnalazioni

Ragione_Soc	<input type="text"/>	Contatto	<input type="text" value="Referente aziendale"/>
Mail	<input type="text" value="Indirizzo di contatto"/>	Telefono	<input type="text" value="Opzionale"/> ANCE <input type="checkbox"/>
Note	<input type="text"/>		

Desidero essere contattato per avere informazioni sulla sperimentazione di SQuadra-Segnalazioni

Personalizzazione

Canale interno per le segnalazioni (ai sensi del D.Lgs. 24/23)
Questo canale permette a chiunque di comunicare con l'Ente sulla base della Politica per la gestione delle segnalazioni consultabile dal bottone "Politica" presente in basso.
ATTENZIONE: Questo canale non deve essere utilizzato per emergenze! In caso di pericolo immediato bisogna contattare le autorità competenti.

Versioni specifiche per varie tipologie di aziende

- w00.Attività
- w01a.Contratto (Gestore) [scegliere, compilare e inviare a IL TIGLIO SRL]
- w01b.Contratto (Ufficio) [scegliere, compilare e inviare a IL TIGLIO SRL]
- w02.Clausole Responsabile Art. 28 - Gestore [compilare e inviare a IL TIGLIO SRL]
- w11.Valutazione Impatto Privacy
- w12.Registro dei trattamenti
- w13.Informativa Segnalante [collegare all'applicazione]
- w14.Aggiunta informative per segnalati e coinvolti
- w15.Clausole Responsabile Art. 28 - Istruttore
- w21a.Procedura e Politica (meno di 50) [scegliere e collegare all'applicazione]
- w21b.Procedura e Politica (almeno 50) [scegliere e collegare all'applicazione]
- w21c.Procedura e Politica (Ufficio) [scegliere e collegare all'applicazione]
- w22.Manuale per il Segnalante [collegare all'applicazione]
- w23.Manuale Amministratore
- w24.Manuale Autorizzato
- w31.Comunicazione ai sindacati
- w32.Atto organizzativo

Segnalazione Illeciti

Nuova segnalazione

Identificativo Password

Controllo segnalazione

Istruzioni Informativa privacy Politica

Ingresso Impostazioni

Logo Visualizza Annulla

Link_Istruzioni https://www.documenti-privacy.it/aziend Istruzioni Visualizza Annulla

Link_Politica https://www.documenti-privacy.it/aziend Politica Visualizza Annulla

Link_Informativa https://www.documenti-privacy.it/aziend Informativa Scegli file Nessun file selezionato

Codice dell'Ente per il Canale telefonico (dopo lo 800 835 973)

Salva Avanti Reset

Link Controllo Indirizzo Amministratore Catalogazioni Elenco Segnalazioni Presentazione Documenti di Supporto Whistleblowing

Autorizzati Etichette Segnalazioni Accessi ai dati dei Segnalanti

Desidero rimanere anonimo?

Nome e cognome* Numero di telefono* Indirizzo email*

Descrizione della segnalazione*

Codice segnalazione* Password* Verifica password*

INVIARE SEGNALAZIONE

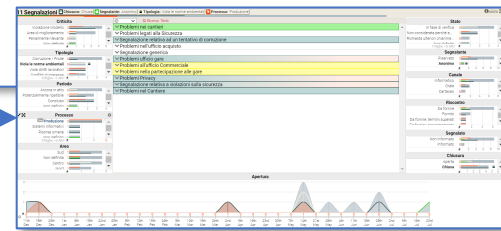

Utilizzabile anche da cellulare

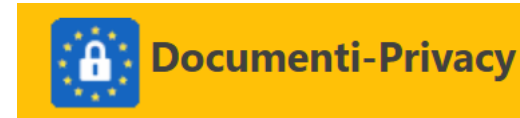
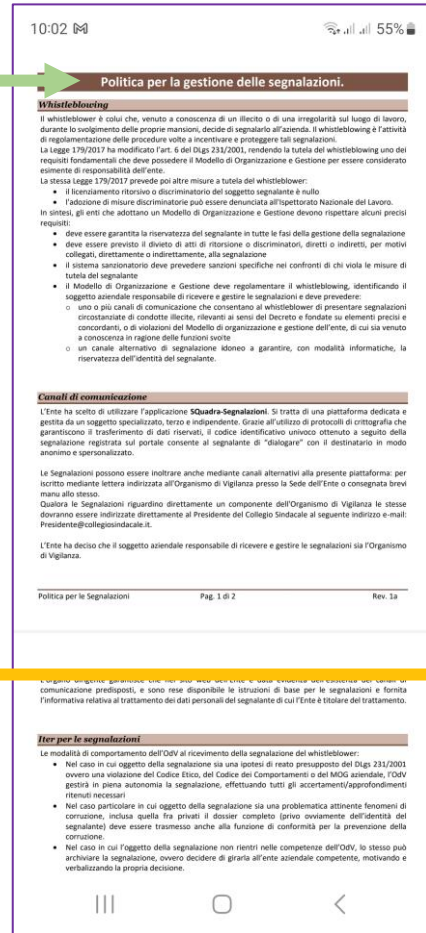

Con facilità di lettura e traduzione automatica

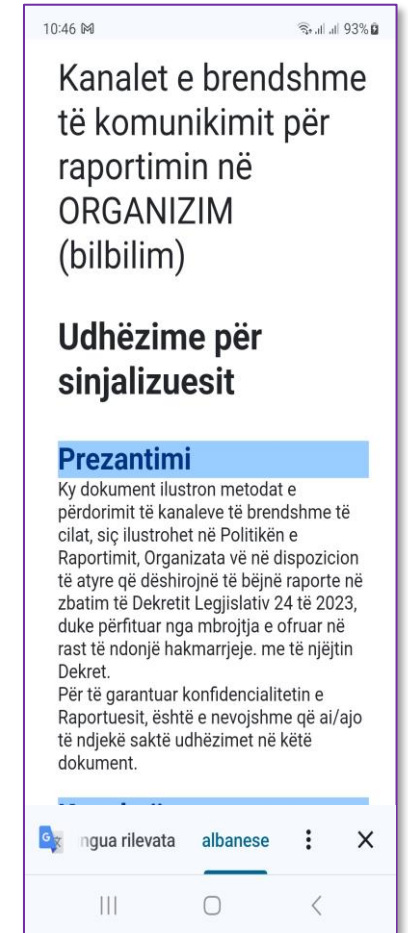
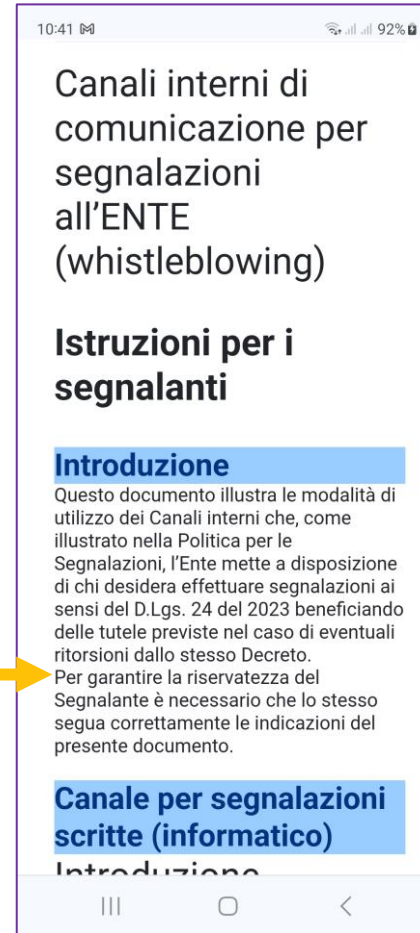



Costi

Possibilità di **recupero dei costi eventualmente già sostenuti** per altre soluzioni più care o meno complete.

Descrizione	U.M.	Prezzo
<ul style="list-style-type: none">• Utilizzo dell'applicazione SQuadra-Signalazioni• Attivazione del canale Scritto non informatico• Attivazione del canale Orale• Ruolo di Gestore dei Canali.	Annuo	€ 2.000
<i>Imprese associate ANCE (meno di 10 dipendenti)</i>	Annuo	€ 500
<i>Imprese associate ANCE (meno di 50 dipendenti)</i>	Annuo	€ 750
<i>Imprese associate ANCE (almeno 50 dipendenti)</i>	Annuo	€ 1.000
<input type="checkbox"/> Gestione di una segnalazione	Anticipato	€300
<input type="checkbox"/> Gestione di 3 segnalazioni	Anticipato	€500
<input type="checkbox"/> Gestione di 5 segnalazioni	Anticipato	€750

